

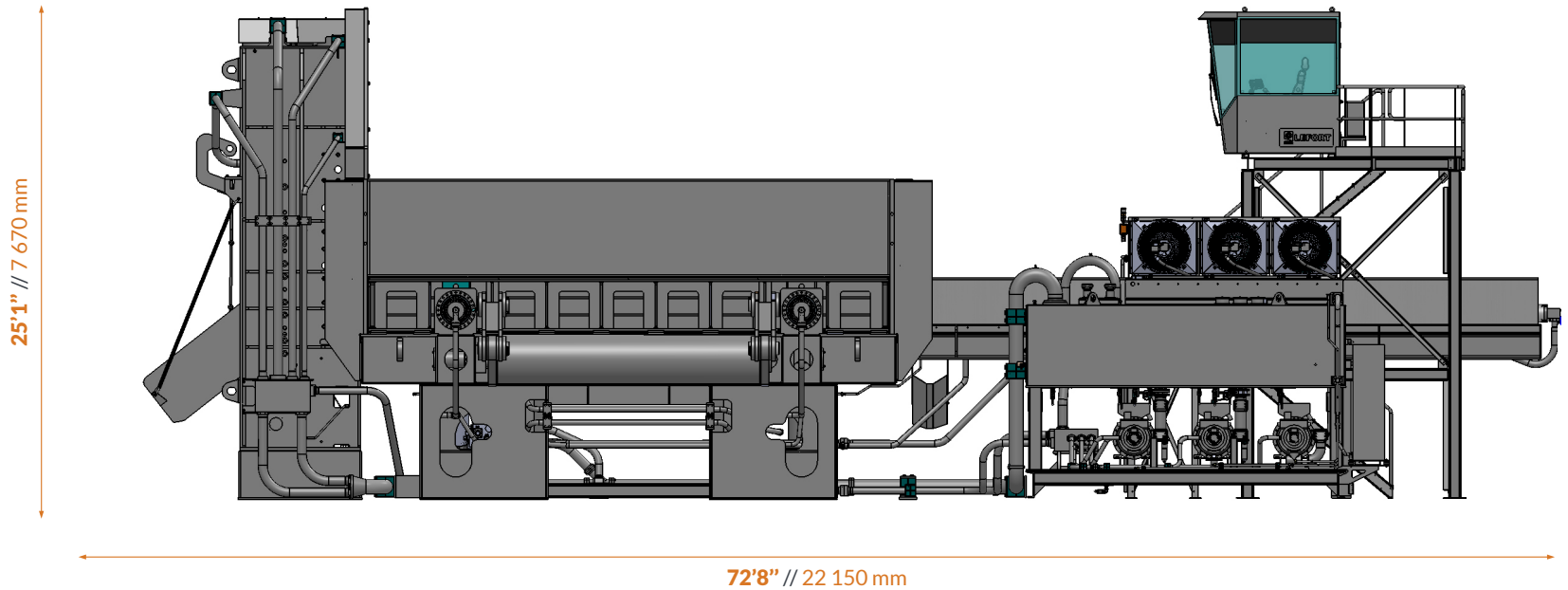

SHEARS
// CISAILLES

.Amazone BL

BOX // BAC 181



.1250
.1400

These features are not contractual. Lefort reserves the right to modify its specifications without any prior notice.

// Ces caractéristiques ne sont pas contractuelles. Lefort se réserve le droit de modifier ces spécifications sans notification préalable.

SPECIFICATIONS // CARACTÉRISTIQUES TECHNIQUES

Cutting force // Force de coupe	1 250 T	1 400 T
Hold down force // Force de l'écrasseur	240 T	400 T
Side Cylinder force // Force du piston latéral	500 T	500 T
Lid force // Force du plateau	500 T	500 T
Pusher ram force // Force du pousseur	120 T	120 T
Box length // Longueur du bac	32'9" // 10 000 mm	
Box width opened // Largeur du bac ouvert	7'2" // 2 200 mm	
Box width closed // Section du bac fermé	4'9" x 2'94" // 1450 x 850 mm	
Total Weight // Poids total	789,254 Lbs // 358 T	793,664 Lbs // 360 T

Hydraulic oil tank capacity // Capacité du réservoir hydraulique	2 641 gal // 10 000 l	
Hydraulic fastening blades // Fixation hydraulique des lames	Standard	
Automatic shear lubrication system // Graissage automatique cisaille	Standard	
Diesel power unit // Motorisation diesel	2 x 354 kW - 475 hp TIER 4 F US 2 x 382 kW - 520 hp EU	2 x 354 kW - 475 hp TIER 4 F US 2 x 382 kW - 520 hp EU
Electric version // Version électrique	3 x 184 kW	3 x 184 kW
Platform for cabin // Plateforme pour cabine	Option	
Wireless remote control // Radio commande sans fil	Option	
Control cabin // Cabine	Option	

25'8" // 7 820 mm

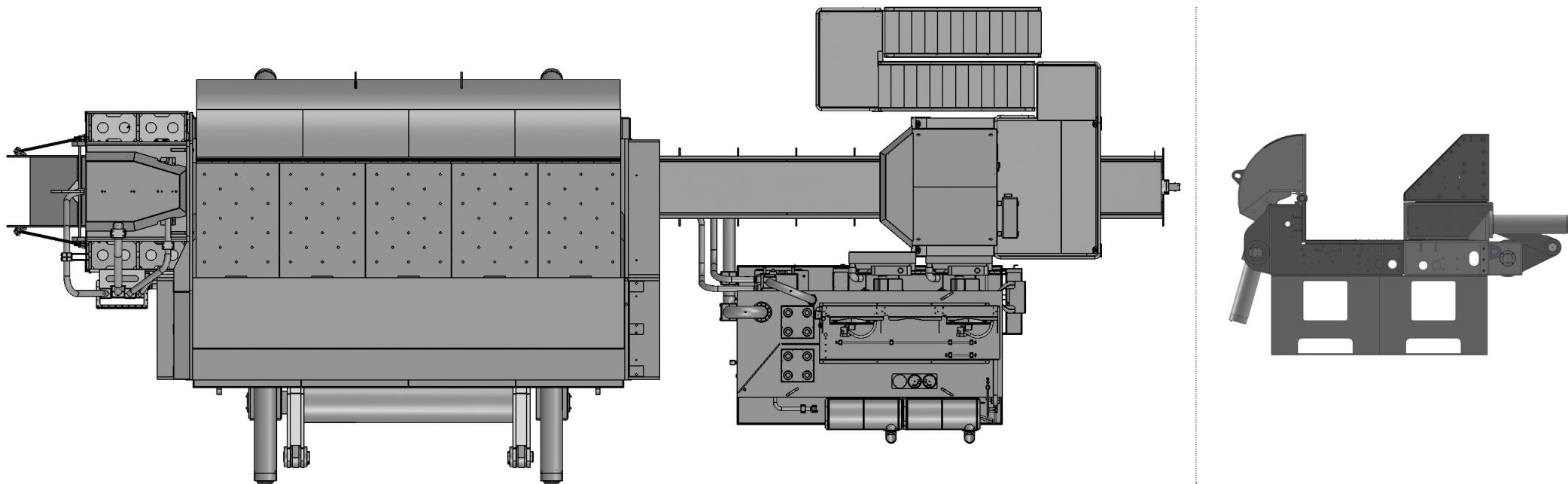

These features are not contractual. Lefort reserves the right to modify its specifications without any prior notice.

// Ces caractéristiques ne sont pas contractuelles. Lefort se réserve le droit de modifier ces spécifications sans notification préalable.



.Contact

LEFORT S.A.
RUE TAHON, 1 A
6041 - GOSELIES
BELGIUM

T. + 32 71 35.16.09
@. INFO@LEFORT.COM

Four horizontal dotted lines for contact information.