

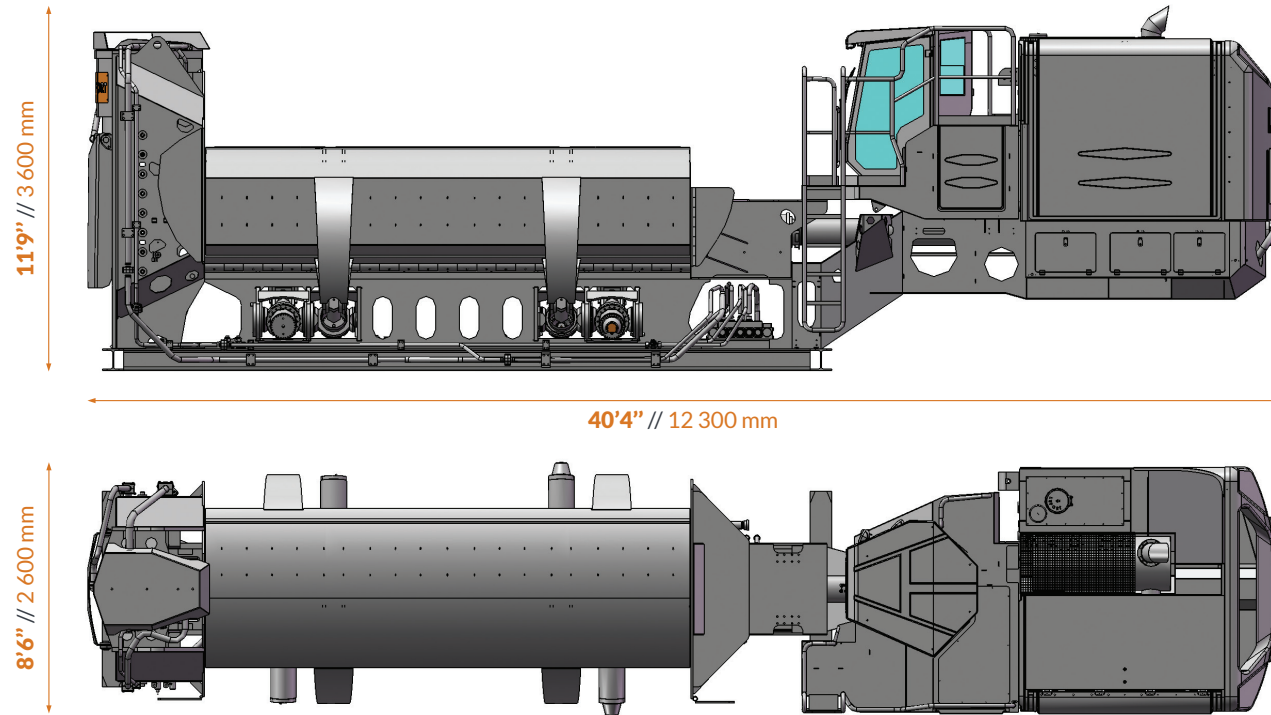

SHEARS
// CISAILLES

.Conkeror 500

BOX // BAC 865 TS



.500

These features are not contractual. Lefort reserves the right to modify its specifications without any prior notice.

// Ces caractéristiques ne sont pas contractuelles. Lefort se réserve le droit de modifier ces spécifications sans notification préalable.

SPECIFICATIONS // CARACTÉRISTIQUES TECHNIQUES

Cutting force // Force de coupe	500 T	Total weight // Poids total	99,207 Lbs // 45 T
Hold down force // Force de l'écraseur	120 T	Hydraulic fastening bottom blades // Fixation hydraulique lames du bâti	Standard
Box closing force // Force des plateaux	2 x 240 T	Automatic shear lubrication system // Graissage automatique cisaille	Standard
Pusher ram force // Force du pousseur	120 T	Diesel power unit // Motorisation Diesel	205 kW - 278 hp TIER 4 F US 242 kW - 330 hp EU
Cutting width // Largeur de coupe	2'7" // 800 mm	Electric version // Version électrique	184 kW
Box length // Longueur du bac	16'4" // 5 000 mm	Cabin with air conditioning // Cabine climatisée	Option
Box section opened // Largeur du bac ouvert	8'0" // 2 450 mm	Wireless remote control // Radio commande sans fil	Option
Box section closed // Largeur du bac fermé	2'7" x 1'11" // 800 x 600 mm	Landing legs // Béquilles	Option
Bale size // Dimension du paquet	2'7" x 1'11" // 800 x 600 mm	Loading hopper // Benne de chargement	Option
Hydraulic oil tank capacity // Capacité du réservoir hydraulique	528 gal // 2 000 l	Version 500 S	Option
Fuel tank capacity // Capacité du réservoir de fuel	317 gal // 1 200 l		



.Contact

LEFORT S.A.

RUE TAHON, 1 A
6041 - GOSSELIES
BELGIUM

T. +32 71 35.16.09

@. INFO@LEFORT.COM